



BOCCIOLONE ANTINCENDIO S.p.A.

Fire fighting equipment Since 1898

IST-900-01 · Rev.6



**Art.
900**

FIREFLOW® WET1000

Gruppo di allarme a Umido



MANUALE DI INSTALLAZIONE USO E MANUTENZIONE

 0497	Massima pressione di esercizio nominale	12 BAR
 BOCCIOLONE ANTINCENDIO S.p.A.	Dimensione nominale	DN 3" DN 4" DN 6"
19 0497-CPR-6229		
Gruppo di allarme ad umido con camera di ritardo (opzionale)	Norma armonizzata di riferimento	EN 12259-2

Stabilimento ed uffici:
Via Giacomo Grai, 1
28078 Romagnano
Sesia (NO)

ITALY



1 Descrizione generale

FIREFLOW® modello WET-1000 Gruppo di Allarme a Umido per Sistema Sprinkler; a norma UNI EN 12259-2, marcata CE.

- Corpo in ghisa sferoidale che garantisce resistenza meccanica elevata e peso contenuto.
- Ampio accesso per una manutenzione facilitata dell'otturatore.
- Tutti i componenti sono ispezionabili senza smontare la valvola dal sistema.
- Tubazione di by-pass per eliminare possibili falsi allarmi.
- Attacchi scanalati, diametro DN80 / DN100 / DN150.
- Per installazione verticale.
- Pressione nominale 175PSI / 12Bar.
- Trim di funzionamento già assemblato sul corpo valvola.
- Fabbricata in Italia da Boccione Antincendio e collaudata in stabilimento al 100% factory tested.

Codici relativi a questo manuale:

7003B.900 - Valvola a Umido scanalata DN 80/3" con trim assemblato

7004B.900 - Valvola a Umido scanalata DN 100/4" con trim assemblato

7005B.900 - Valvola a Umido scanalata DN 150/6" con trim assemblato

Opzionale per impianti a pressione variabile:

7007B.901 - Camera di ritardo per valvola di allarme ad umido FIREFLOW® modello RTC-901



2 Disegno vista esterna e componenti del trim

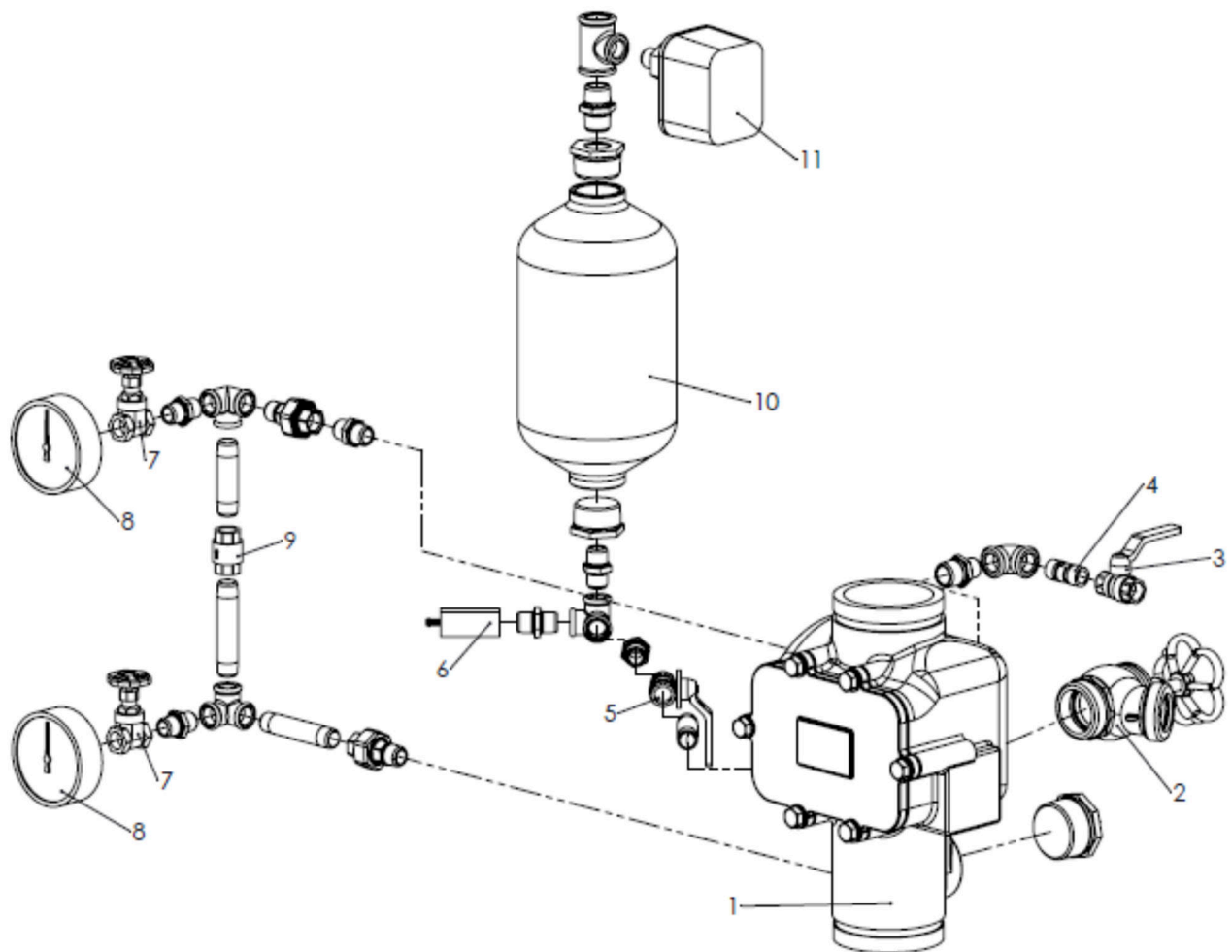

Posizione	Descrizione	Quantità
1	Corpo valvola umido	1
2	Valvola di drenaggio 2"	1
3	Valvola a sfera 1/2" F/F	1
4	Orifizio di prova K80 1/2" M/M	1
5	Valvola di tacitazione allarme 1/2" F/F	1
6	Valvola di drenaggio automatico 1/2" F	1
7	Valvola porta manometro 1/2" F/F	2
8	Manometro 0-25 bar/PSI - attacco posteriore 1/2"	2
9	Valvola di ritegno 1/2" F/F	1
10	Camera di ritardo (opzionale)	1
11	Pressostato di segnalazione allarme (opzionale)	1



3 Operazioni per la messa in servizio del sistema



ATTENZIONE

- *Indossare sempre abbigliamento di sicurezza (scarpe antinfortunistiche, elmetto e occhiali di protezione, guanti).*
- *Leggere le istruzioni prima di procedere alla messa in servizio / manutenzione del prodotto.*
- *Drenare e svuotare il sistema prima di procedere alla messa in servizio / manutenzione del prodotto.*
- *Conservare le istruzioni in prossimità della valvola, per future necessità.*
- *L'inosservanza di tali regole può causare problemi di funzionamento del sistema, oltre che può provocare serie lesioni personali e danni materiali alla proprietà.*

- CHIUDERE la valvola d'intercettazione principale **C**.

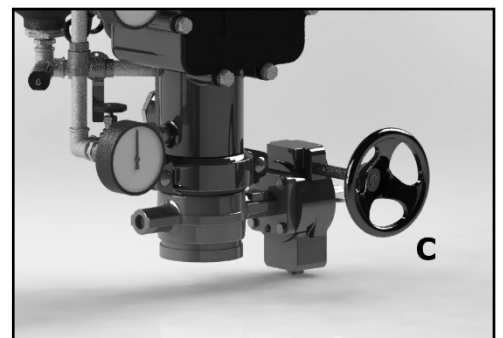

- APRIRE la valvola di scarico principale **A**, verificare che l'impianto sia completamente drenato.

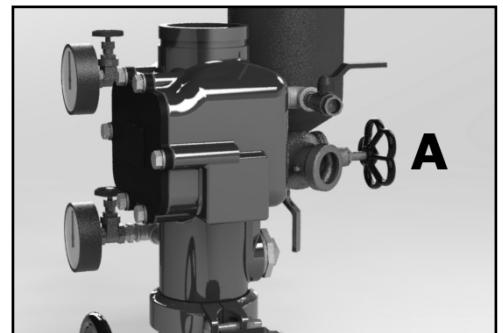

- CHIUDERE la valvola di scarico principale **A**. Confermare che tutti i drenaggi siano chiusi e che l'impianto sia stato scaricato completamente. Entrambe i manometri devono indicare una pressione nulla.

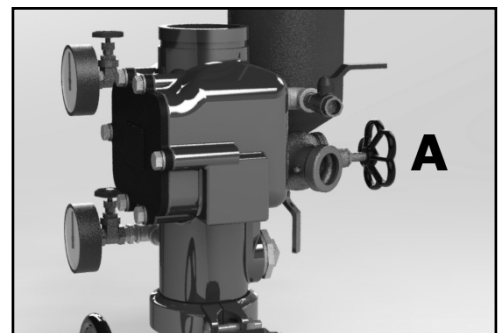

- APRIRE il più remoto Dispositivo di Prova (Test & Drain) per scaricare l'aria dall'impianto. Normalmente, il Dispositivo di Prova si trova nel punto dell'impianto più lontano dalla Valvola di allarme a Umido.





- CHIUDERE la valvola a sfera **B** di tacitazione allarme per evitare che la Campana Idraulica suoni durante il primo riempimento dell'impianto.

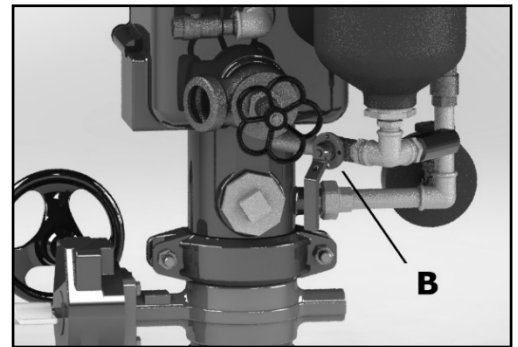

- APRIRE LENTAMENTE la valvola d'intercettazione principale **C** e permettere all'acqua di fluire nell'impianto.

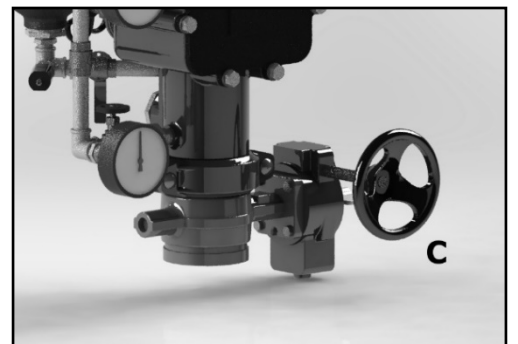

- Dopo aver verificato un flusso costante, CHIUDERE il Dispositivo di Prova (Test & Drain) e permettere all'acqua di pressurizzare l'impianto.



Registrare nel Libretto di Servizio il valore di pressione nell'impianto. Il manometro D a valle dell'otturatore dovrà indicare un valore di pressione uguale o superiore a quello del manometro E a monte dell'otturatore.

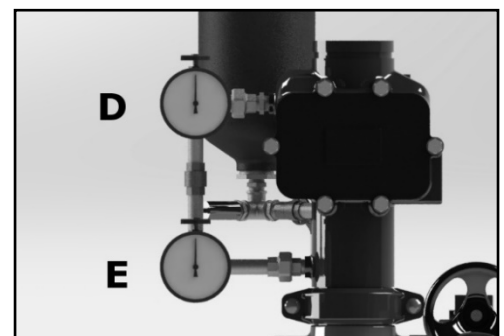

- Una volta che nell'impianto si è stabilizzata la pressione d'esercizio, APRIRE la valvola a sfera **B** di tacitazione allarme nella linea della Campana Idraulica e bloccarla se previsto.

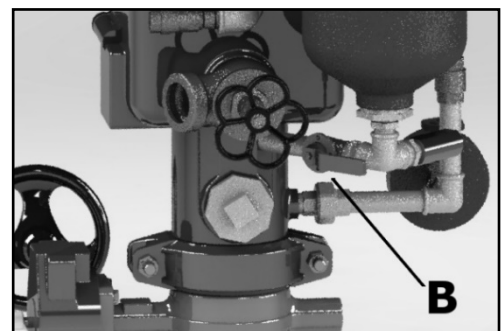



- **La Valvola a Umido FIREFLOW® WET1000 è operativa**, in condizioni di pronta per il servizio.
- **Verificare che tutte le valvole siano nella loro normale posizione operativa** (vedi tabella).

Figura	Descrizione	Posizione
2	Valvola di drenaggio 2"	CHIUSA
3	Valvola a sfera 1/2"	CHIUSA
5	Valvola di tacitazione allarme 1/2"	APERTA
7	Valvole porta manometro 1/2"	APERTE

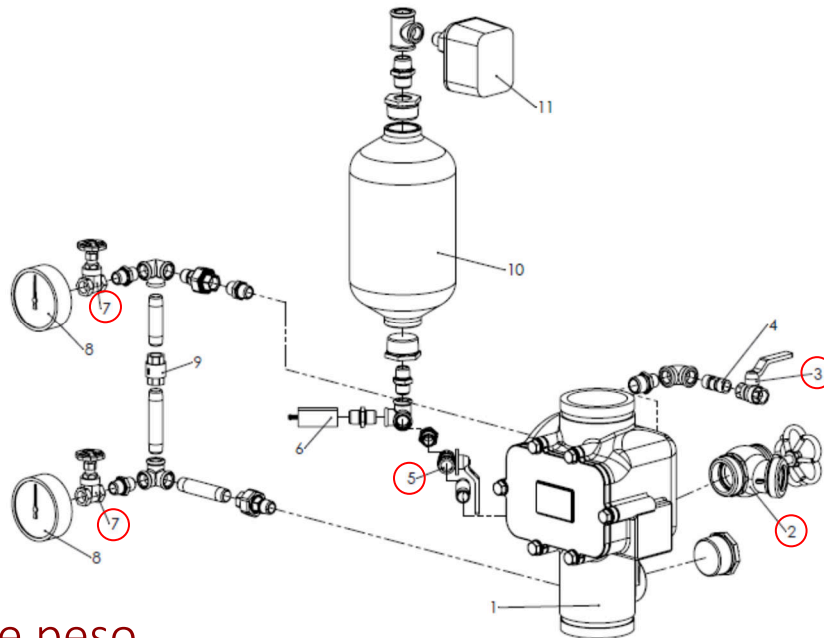

4 Ingombri e peso

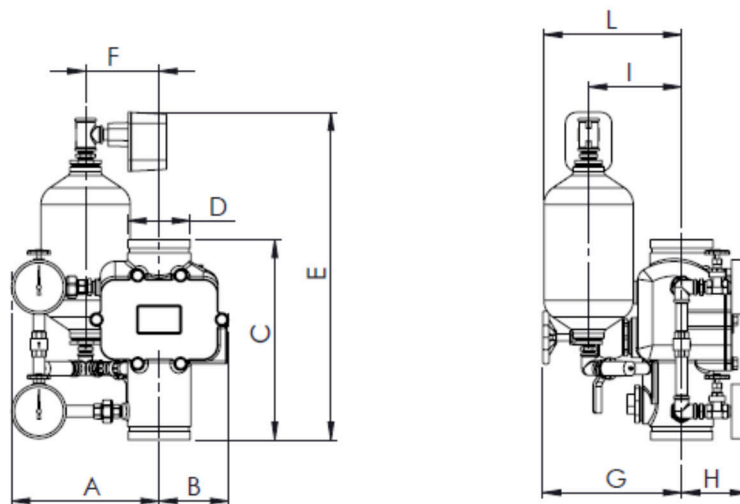

Diametro		Dimensioni (mm)										Peso (kg)
Pollici	DN	A	B	C	D	E	F	G	H	I	L	Con TRIM
3	DN80	258,0	118,0	330,0	88,9	585,0	129,0	215,0	122,0	158,0	240,0	22
4	DN100	271,0	127,0	368,0	114,3	601,0	135,0	255,0	122,0	171,0	253,0	26,5
6	DN150	273,0	134,0	390,0	168,3	617,0	129,0	256,0	122,0	189,0	271,0	36



5 Disegno vista interna e componenti della valvola

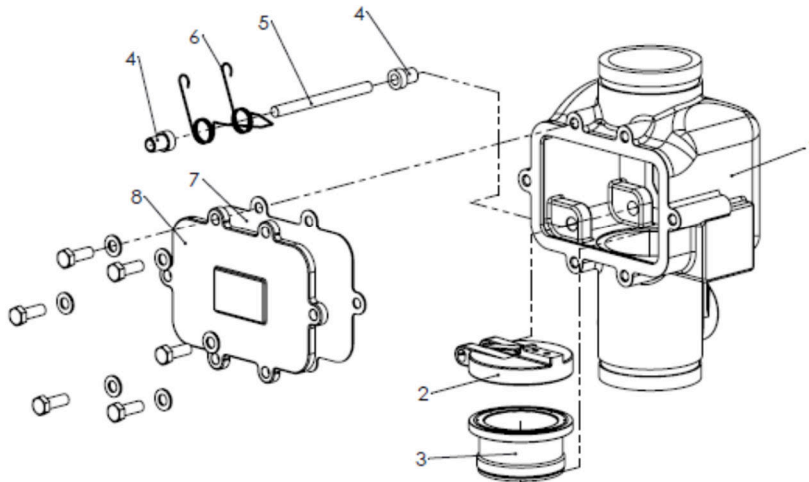

Posizione	Descrizione	Quantità
1	Corpo valvola umido	1
2	Otturatore	1
3	Sede otturatore	1
4	Boccola perno otturatore	2
5	Perno otturatore	1
6	Molla chiusura otturatore	1
7	Guarnizione coperchio frontale	1
8	Coperchio frontale	1

6 SPECIFICHE DEI MATERIALI

Corpo: Ghisa Sferoidale ASTM A-536 grado 65-45-12 / EN 1563 grado GJS-400-15

Otturatore: Ottone CW617N

Sede otturatore: Ottone CW617N

Guarnizione otturatore: EPDM

Perno: Acciaio Inox AISI316

Molla: Acciaio Inox AISI316



7 MANUTENZIONE PERIODICA

Dare comunicazione all'autorità competente. Comunicare sempre e preliminarmente all'autorità competente l'avvio di attività di manutenzione che implicano la disattivazione delle misure antincendio in dotazione al sistema.

Seguire le istruzioni della UNI EN 12845 per i programmi d'ispezione e test del sistema. Il proprietario dell'immobile, o un suo rappresentante, è responsabile di ispezionare il sistema in conformità dei requisiti della UNI EN 12845 vigenti o in accordo ai requisiti delle autorità locali aventi giurisdizione in materia (saranno da privilegiarsi i requisiti più severi).

Tenere la valvola al riparo da temperature di congelamento, materiali estranei e atmosfere corrosive. Evitare qualsiasi condizione che può deteriorare il sistema o comprometterne le prestazioni.

7.1 Controllo settimanale (da eseguire ad intervalli non maggiori di 7 giorni)

- Lettura e controllo manometri
- Prova della campana idraulica di allarme mediante apertura della valvola di prova.

Ogni campana deve essere fatta suonare per almeno 30s

7.2 Controllo trimestrale (da eseguire ad intervalli non maggiori di 13 settimane)

- Verifica della corretta manovrabilità della valvola a farfalla (o saracinesca) a monte del gruppo di allarme al fine di assicurare la corretta operatività.
- Verifica integrità dei manometri.
- Verifica dei pressostati e degli eventuali flussostati (se presenti). Controllo dei contatti interni.

7.3 Controllo semestrale (da eseguire ad intervalli non maggiori di 6 mesi)

Il sistema deve essere depressurizzato e drenato completamente prima di qualsiasi intervento di manutenzione. Se il sistema non è depressurizzato e perfettamente drenato, durante la rimozione, l'acqua sotto pressione può causare l'espulsione della piastra di copertura.

- Aprire il coperchio frontale rimuovendo le viti di fissaggio.
- Controllare lo stato della guarnizione tra coperchio e corpo;
- Alzare manualmente il clapet e verificare che la guarnizione di tenuta non sia danneggiata;
- Effettuare la pulizia dei fori sulla sede del clapet mediante aria compressa.
- Verificare e rimuovere l'eventuale presenza di residui di ossidazione all'interno della camera
- Riassemblare il tutto e rifare la messa in servizio seguendo la procedura della presente istruzione



7.4 Controllo triennale (da eseguire ad intervalli non maggiori di 3 anni)

Il sistema deve essere depressurizzato e drenato completamente prima di qualsiasi intervento di manutenzione. Se il sistema non è depressurizzato e perfettamente drenato, durante la rimozione, l'acqua sotto pressione può causare l'espulsione della piastra di copertura.

Effettuare operazioni previste nel controllo semestrale con in aggiunta quanto segue.

- Sostituzione delle guarnizioni di tenuta di clapet e coperchio.

8 Grafico perdite di carico

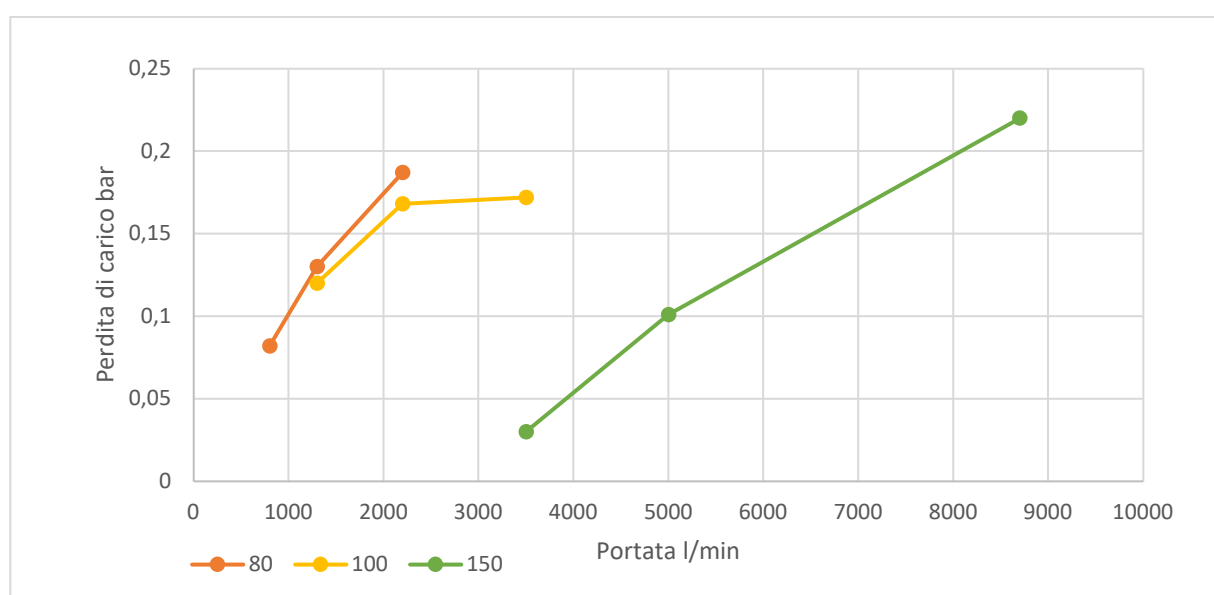

(Dati desunti dai rapporti di prova)

